

MANUAL DE PROCEDIMENTOS DE MONTAGEM

(6965) - AEROFOLIO PARCIAL
NEW DAF CF CAB. BAIXA

IMPORTANTE

Neste manual serão apresentados os passos a serem seguidos para correta instalação do produto. Antes de começar a instalação e fazer a pintura, confira se os acessórios que acompanham o produto estão de acordo com o manual. Todos os componentes da lista devem ser utilizados e sua montagem feita de maneira correta. A falta de qualquer componente pode afetar o funcionamento, podendo desta maneira prejudicar o desempenho no caminhão e causar problemas na garantia do produto.

Obs.: O manual serve como base de conhecimento, podendo sofrer variações de versões entre produtos e modelos de manuais.

MANUSEIO E INSTALAÇÃO

Todo plástico ABS é 100% reciclável, colaborando com o futuro do meio ambiente.

Em exposição direta com os raios solares o plástico pode perder sua tonalidade original, para solucionar isso sugere-se que o produto seja pintado antes da instalação. Para pintura, lavar com sabão neutro e tirar o brilho com uma lixa grão 380 ou esponja abrasiva.

Aconselha-se, usar aderente para plástico. Para os equipamentos que acompanham kits de fixação, todos os componentes deverão ser usados por completo e de maneira correta no

ato de montagem, caso contrário o funcionamento poderá ser prejudicado, ocasionando a perda da garantia do produto.

Quando existirem furos na lata da cabine, recomenda-se o uso de silicone e arruela de borracha para evitar possíveis infiltrações e pontos de ferrugem.

Durante a montagem, sugere-se fazer apenas o aperto básico do parafuso (pontear), para após a montagem de todo o conjunto fazer toda a regulagem e aperto final do mesmo.

Na linha de aerofólios, devido ao grande atrito com o ar, aconselhamos fazer no mínimo três vezes o reaperto de todo o conjunto.

KIT PLÁSTICO

MFP 33 CENTRAL SUP

MFP 35 LATERAL SUP. L.D

MFP 35 LATERAL SUP. L.E C/ RECORTE

FERRAMENTAS NECESSARIAS

CHAVES, BROCAS, ACESSÓRIOS E OUTROS

FIXADORES

DESCRIÇÃO	QNT.
PARAFUSO SEXT. 8X40 - Z. PRETO	6
PARAFUSO SEXT. 8X25 - Z. PRETO	3
PARAFUSO MAQ. CABECA PANELA FENDA CRUZADA 8X25 - ZP	24
ARRUELA LISA 5/16 - Z. PRETO	45
PORCA AUTO TRAVANTE BAIXA M8 - Z. PRETO	45
PARAFUSO SEXT. 6X16 - Z. PRETO	2
PORCA SEXT. LISA M6 -Z. PRETO	6
PARAFUSO SEXT. 8X60 - Z. PRETO	4
PARAFUSO SEXT. 10X35 - Z. PRETO	2
ARRUELA DE PRESSAO 7/16 - Z. PRETO	2
ARRUELA LISA 7/16 - Z. PRETO	2
ARRUELA DE PRESSAO 5/16 - Z. PRETO	1
PARAFUSO MAQ. CABECA PANELA FENDA CRUZADA 6X45 - ZP	4
PARAFUSO SEXT. 6X35 - Z. PRETO	4
PARAFUSO MAQ. CABECA PANELA FENDA CRUZADA 6X25 - ZP	1
PORCA AUTO TRAVANTE M6 - Z. PRETO	5
PARAFUSO SEXT. 8X45 - Z. PRETO	6
PERFIL TRAFILADO TIPO U 9X6,5X2,5	0,75 M
PERFIL ESPONJOSO TIPO U 5X12X15	1,3 M
PERFIL ESPONJOSO TIPO U 5X12X15	1,3 M
PERFIL TRAFILADO 50X1	0,2 M
PERFIL TRAFILADO 50X1	0,2 M
PERFIL ESPONJOSO 40X3MM	0,27 M
PERFIL ESPONJOSO 40X3MM	0,27 M

PROJETO DE FERRAGENS

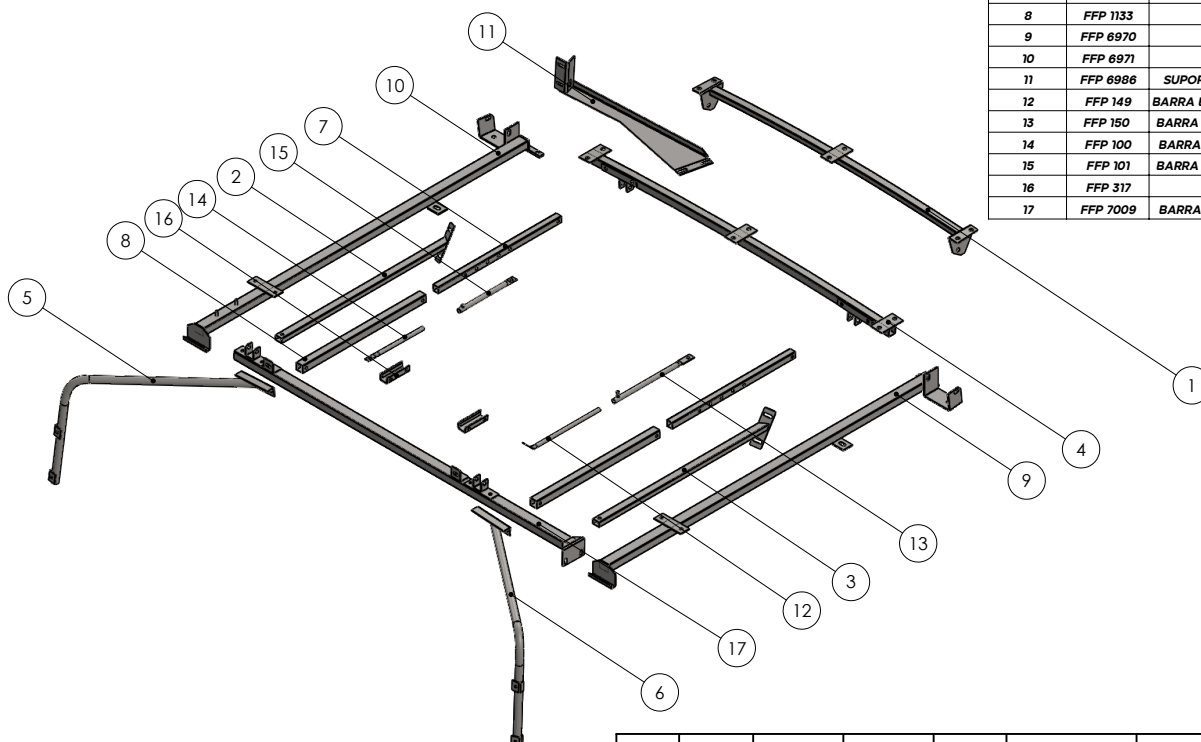

N° DO ITEM	N° DA PEÇA	DESCRIÇÃO	QTD.
1	FFP 205	BARRA FRONTAL DA CENTRAL	1
2	FFP 208	SUPORTE LAT. SUP. LADO ESQUERDO	1
3	FFP 209	SUPORTE LAT. SUP. LADO DIREITO	1
4	FFP 210	BARRA TRASEIRA DA CENTRAL	1
5	FFP 215	PROLONGADOR BARRA TRASEIRA LE	1
6	FFP 216	PROLONGADOR BARRA TRASEIRA LD	1
7	FFP 1132	HASTE REGULADORA ALTURA 550 MM	2
8	FFP 1133	HASTE FIXA 550 MM	2
9	FFP 6970	SUPORTE RAQUE L.D	1
10	FFP 6971	SUPORTE RAQUE L.E	1
11	FFP 6986	SUPORTE LATERAL SUPERIOR ESQUERDO	1
12	FFP 149	BARRA ESTABILIZADORA LATERAL EXTERNA	1
13	FFP 150	BARRA ESTABILIZADORA LAT. EXT. 350 MM	1
14	FFP 100	BARRA ESTABILIZADORA LAT. INT. 250 MM	1
15	FFP 101	BARRA ESTABILIZADORA LAT. EXT. 250 MM	1
16	FFP 317	MORDENTE RACK	2
17	FFP 7009	BARRA ESTABILIZADORA POSTERIOR TETO	1

Escala	Tamanho	Projeção	Dimensões	Material	Perfil Utilizado	FIBROPLAST // LUKE GROUP
1:12	A3		mm	Aço Carbono	N/A	
Projetado / Desenhado			LUKE GROUP FIBROPLAST		Código Do Cj. Ferragens CJ. FFP 6965	
Descrição da Peça			C.J. AEROFOLIO PARCIAL NEW DAF CF CAB. BAIXA			Data 14/02/2022
						Cód. Componente FFP 6965
EM CASO DE DÚVIDAS NÃO ADVINHE, CONSULTE A ENGENHARIA DO PRODUTO						

1º Procedimento:

FIXAR AS FERRAGENS 17 - FFP 7009,
9 - FFP 6970 E 10 - FFP 6971 NA CABINA DO
CAMINHÃO UTILIZANDO :
4 PARAFUSO SEXT. 8X60 - Z. PRETO **A**
8 ARRUELA LISA 5/16 - Z. PRETO **B**
4 PORCA AUTO TRAVANTE BAIXA M8 - Z. PRETO **C**

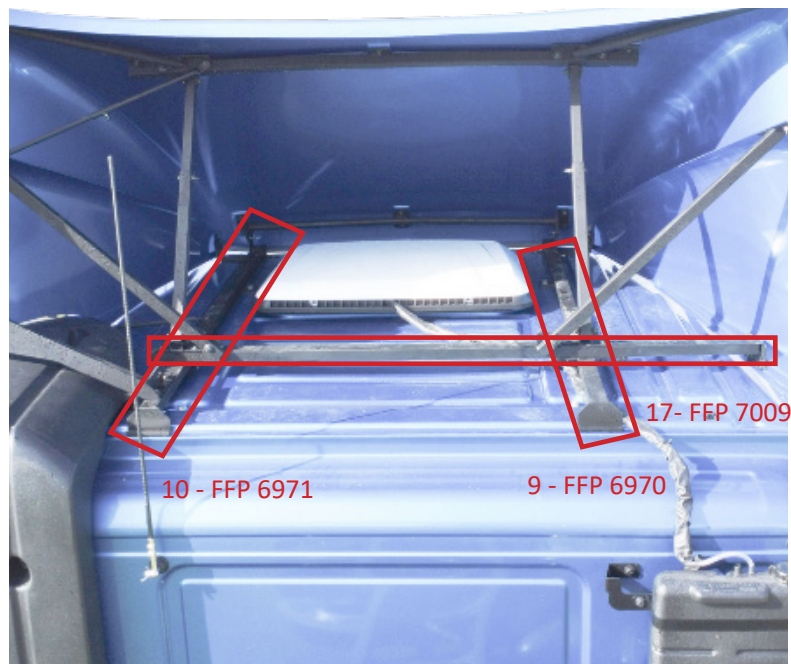
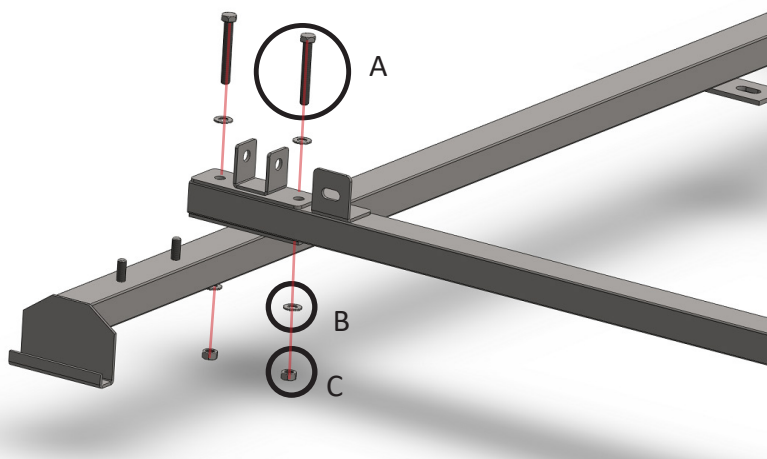

**REPETIR ESSE
PROCEDIMENTO PARA
O OUTRO LADO**

2º Procedimento:

FIXAR FFP 6971 NA CABINA DO CAMINHÃO
UTILIZANDO:
2 PARAFUSO SEXT. 10X35 - Z. PRETO **D**
2 ARRUELA DE PRESSAO 7/16 - Z. PRETO **E**
2 ARRUELA LISA 7/16 - Z. PRETO **F**

**REPETIR ESSE
PROCEDIMENTO PARA
O OUTRO LADO**

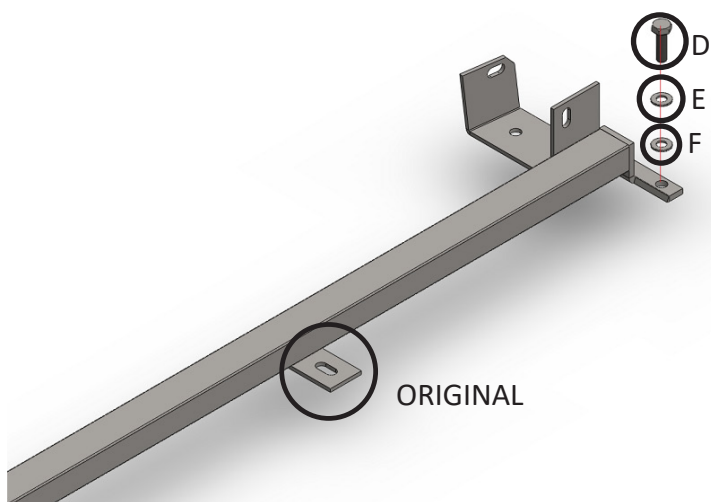

3º Procedimento:

FIXAR FFP 6986 NO FFP 6971 UTILIZANDO:

2 ARRUELA LISA 5/16 - Z. PRETO **B**

2 PORCA AUTO TRAVANTE BAIXA M8 - Z. PRETO **C**

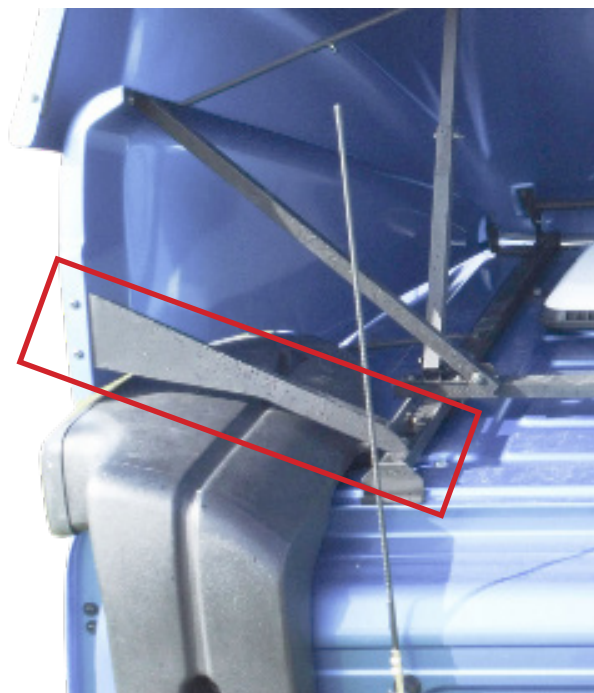
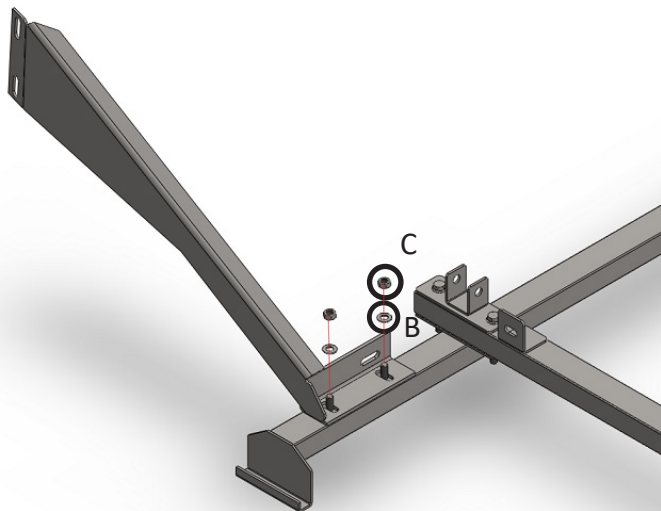

4º Procedimento :

FIXAR FFP 208 NO FFP 7009 UTILIZANDO :

2 PARAFUSO SEXT. 8X40 - Z. PRETO **G**

4 ARRUELA LISA 5/16 - Z. PRETO **B**

2 PORCA AUTO TRAVANTE BAIXA M8 - Z. PRETO **C**

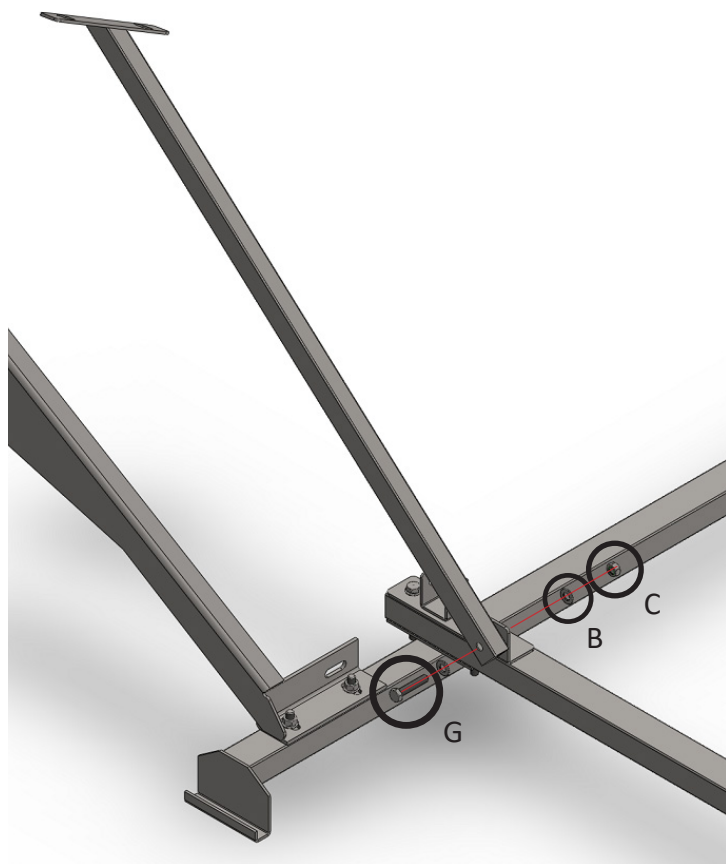

REPETIR ESSE PROCEDIMENTO PARA O OUTRO LADO (4º PROCEDIMENTO)

5º Procedimento:

FIXAR AS FERRAGENS 1 FFP 205, 4 FFP 210,
5 FFP 215, 6 FFP 216, 7 FFP 1132 E 8 FFP 1133
NA CENTRAL PLÁSTICA CONFORME A IMAGEM AO
LADO

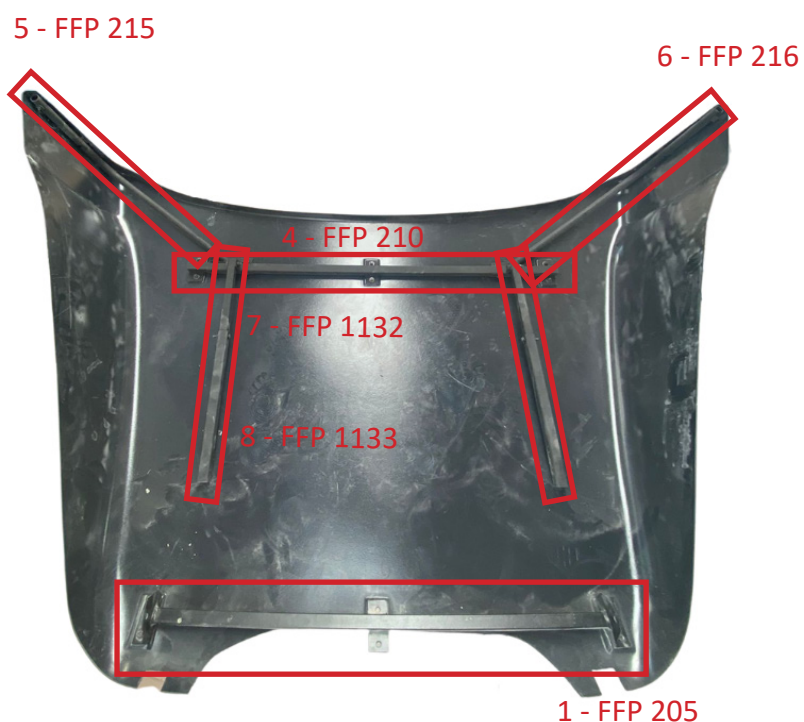

6º Procedimento:



FIXAR AS PARTES PLÁSTICAS NAS
FERRAGENS ANTERIORMENTE
MONTADAS NO CAMINHÃO
CONFORME A IMAGEM AO LADO

**PARABÉNS SEU EQUIPAMENTO
ESTÁ INSTALADO !**

